

えひめICTトレンドセミナー2024

EHIME INFORMATION AND COMMUNICATION TECHNOLOGY FAIR 2024

「デジタル活用で変わる地方の暮らし」



えひめITフェア
イメージキャラクター
あいっと

出展(展示・セミナー)のご案内

- 会 期： 令和6年7月18日(木)～19日(金)
- 会 場： 松山市総合コミュニティセンター
愛媛県松山市湊町七丁目5番地
- 主 催： えひめITフェア実行委員会
- 後 援： 愛媛県商工会議所連合会、愛媛県商工会連合会、
(予定) 愛媛県中小企業団体中央会、愛媛経済同友会、
愛媛県経営者協会、愛媛県情報サービス産業協議会、松山商工会議所
愛媛新聞社、NHK松山放送局、南海放送、テレビ愛媛、
あいテレビ、愛媛朝日テレビ、FM愛媛、愛媛CATV

- 事務局： 〒790-0811 愛媛県松山市本町7-2
愛媛県本町ビル 愛媛県IT推進協会内
FAX：089-911-1645 E-mail：fair@ehime-it.jp

『えひめ ICTトレンドセミナー2024』

出展者募集の御案内

えひめ IT フェア実行委員会では、これまでも、ICT のサービスや製品の展示とセミナーを提供する「えひめ IT フェア」や「えひめ ICTトレンドセミナー」を開催してきました。

皆様ご存知のように、ICT がもたらす社会の変革の波は、DX として広く知られてきました。

DX は、これまでの手順、作業の効率化に留まらず、生活やビジネスを今までとは全く異なる構造やプロセスに変革し、人々に喜びや価値をもたらしてくれます。

『えひめ ICTトレンドセミナー2024』では、2 日間にわたって質の高いセミナーをオムニバス型で開催し、ご来場の方々に、デジタルがもたらす社会の変革を知っていただく場を提供します。

つきましては、この『えひめ ICTトレンドセミナー2024』に御出展いただきたく、御案内申し上げます。

詳細につきましては、別紙をご覧ください。

えひめ IT フェア実行委員会
委員長 小林 真也

えひめ ICTトレンドセミナー 出展募集の御案内(別紙)

イベント名:えひめ ICTトレンドセミナー2024

テーマタイトル:「デジタル活用で変わる地方の暮らし」

開催期間:2024年7月18日(木)、19日(金)

会場:松山市総合コミュニティセンター(コミセン)

基調講演会場:大会議室(基調講演開催時以外は休憩コーナーとして開放します)

セミナー会場:第1. 2. 4. 5会議室(各定員36名)

第6. 7. 8. 9会議室(各定員24名、一体使用の場合48名)

展示コーナー:大会議室、展示室

開催形態:セミナーは実会場とオンライン配信のハイブリッド型。展示コーナーは実会場における展示。ただし、コロナウイルス流行の状況によっては、オンライン配信のセミナー実施のみとする場合があります。

スケジュール:

○18日(1日目)

□オープニングセレモニー 9:50-10:00

□セミナー

10:00-10:50	基調講演
11:00-11:50	セミナー枠 1-1
12:00-12:50	セミナー枠 1-2
13:00-13:50	セミナー枠 1-3
14:00-14:50	セミナー枠 1-4
15:00-15:50	セミナー枠 1-5

□展示コーナー 10:50-16:30 (基調講演終了後に開場)

○19日(2日目)

□セミナー

10:00-10:50	セミナー枠 2-1
11:00-11:50	セミナー枠 2-2
12:00-12:50	基調講演
13:00-13:50	セミナー枠 2-3
14:00-14:50	セミナー枠 2-4
15:00-15:50	セミナー枠 2-5

□展示コーナー 10:00-16:30

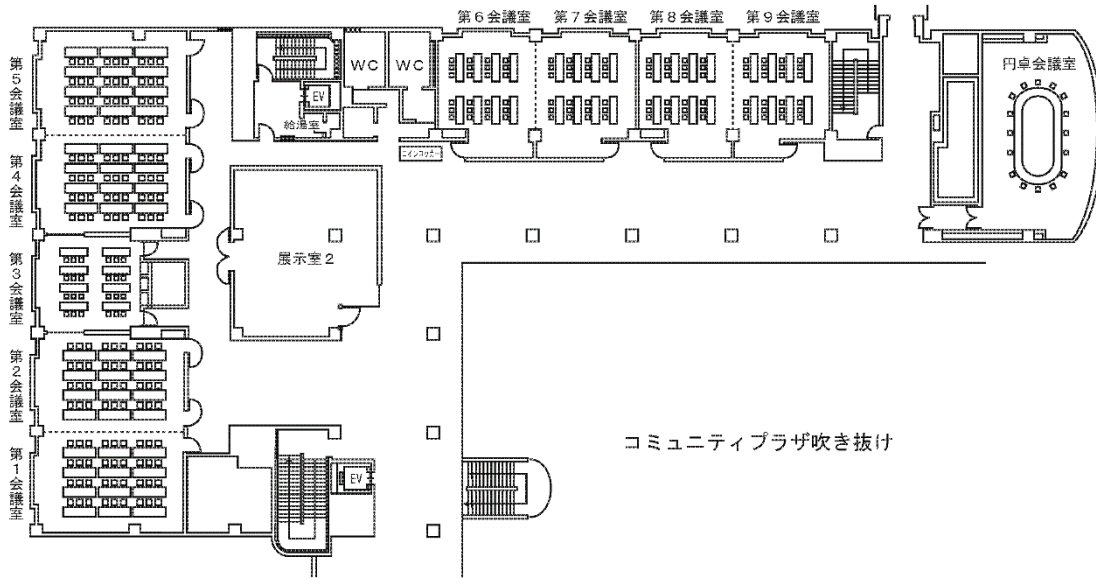

コミセン 2 階見取り図

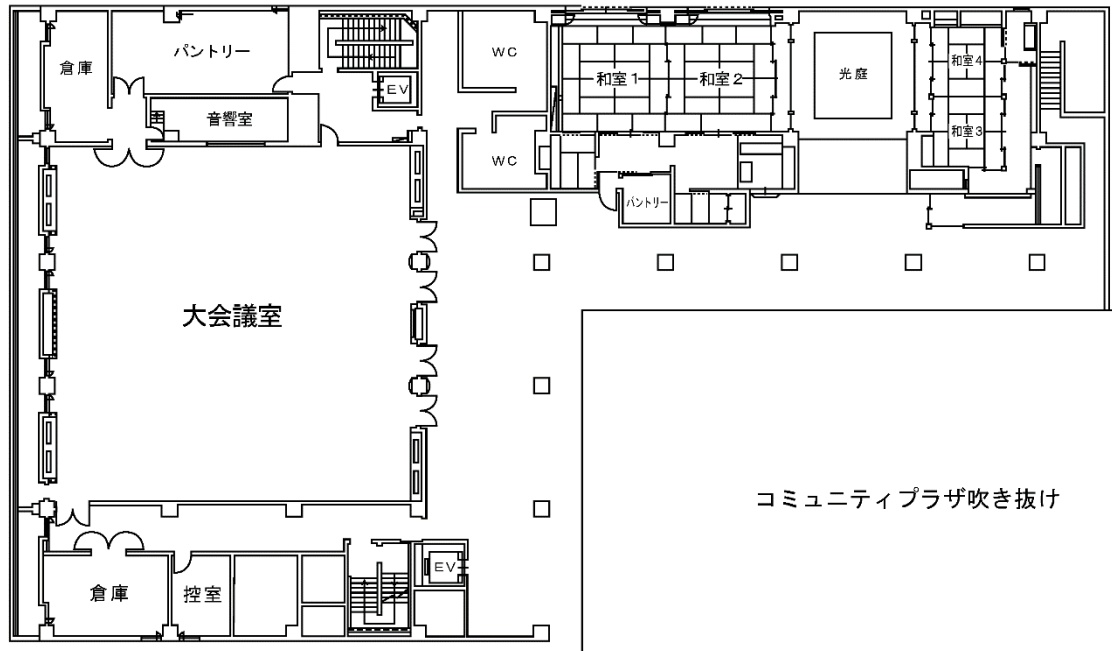

コミセン 3 階見取り図

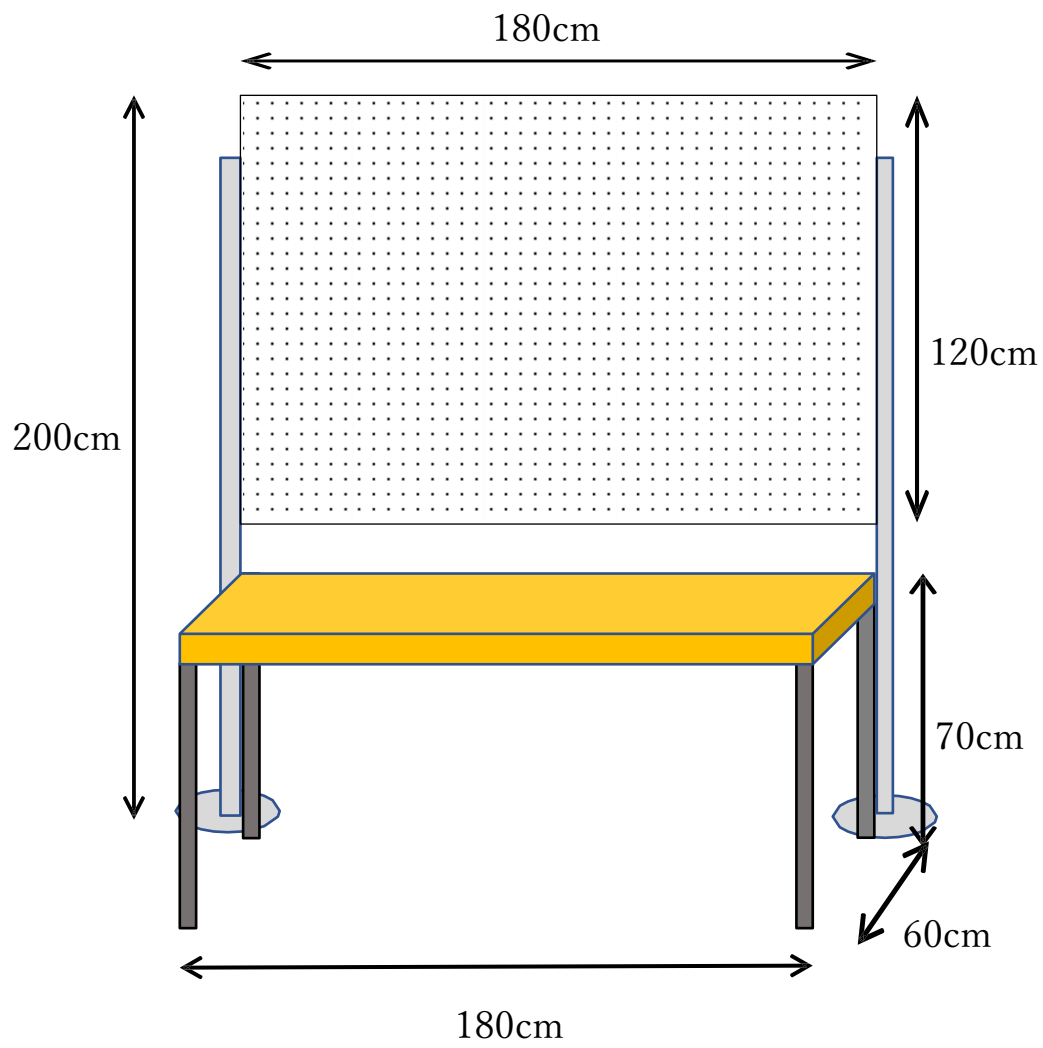

展示スペースイメージ

出展募集内容

1) 出展条件

(ア) 申し込み単位数 1セットあたり

- ・セミナー枠 計4枠=2枠×2日
- ・展示スペース 1枠

(イ) セミナー枠(申し込み単位1セットあたり)

出展者には、1日目、2日目ともに、セミナー枠2つずつの計4枠が割り当てられます。セミナー枠の割り当ては主催者側で決定します。

(例 セミナー枠 1-1, 1-4, 2-3, 2-5 の4枠)

セミナー枠を連続しての使用を希望される場合にはお申し出ください。

なお、ご希望により、2日間で、計1から3枠の利用も可能ですが、出展料の値引きはありません。

各会場の定員は上限で利用の場合、180cm幅の机あたり3名となり、少々窮屈となります。

申し込み単位2セットで出展申し込みいただきますと、第1会議室と第2会議室のペア、第4会議室と第5会議室のペアで、それぞれ一室として2倍の定員の会場として利用することもできます。

※定員にかかわらず、新型コロナウイルスの感染拡大により、入室者数制限がかかる場合があります。

(ウ) 展示スペース(申し込み単位1セットあたり)

展示コーナーにおいて展示スペースが割り当てられます。

展示スペースには、机(60cm×180cm×70cm)一台と展示パネル(120cm×180cm)一枚が用意されています。

展示スペースは、簡易的な展示を想定しております。

白布等は、出展者の判断で、ご用意ください。

(エ) 提供機器

セミナー会場では以下の機器、サービスを用意しています。

- プロジェクター
- ベストエフォート無線ネットワーク(えひめ FreeWi-Fi 他)

注意:プレゼン用のPCは、出展者でご用意ください。

(オ) 出展料金 1 セットあたり(税込)

(展示コーナー利用の有無に関わらず)

タイプA(セミナー室 定員 48 名) 13 万円

タイプB(セミナー室 定員 36 名) 10 万円

タイプC(セミナー室 定員 24 名) 7 万円

展示のみ 5 万円

(1 セットは、セミナー枠計 4 枠=2 枠×2 日と展示スペース 1 枠)

※定員にかかわらず、コロナウイルス流行の状況によっては、入室者数に制限がかかる場合があります。

また、全面オンライン型開催となった場合、出展料の減額をする予定です。

(カ) インボイス対応について

主催者は適格請求書発行事業者ではございません。免税事業者にあたるため、インボイスの発行は致しかねます。あらかじめご了承ください。

(キ) その他

- セミナー来場者の事前受付 HP を用意し、申し込み状況を出展者にお伝えします。
- 来場者向け告知案内
以下の団体の協力を得て、告知案内を行う予定です。
松山商工会議所: 会報送付時に案内チラシの同封送付 6,500 枚
愛媛県中小企業家同友会: 会員 450 名へのメールによる案内
愛媛経済同友会: チラシの HP 掲載. メールによる案内
松山青年会議所: メールによる案内
松山法人会: 会報送付時に案内チラシの同封送付 6,500 枚

2) 設営時間

(ア) 展示設営

展示コーナーの設営時間は、17 日(水)の 13 時から 17 時まで、または、18 日(木)の 8 時 30 分から 9 時 30 分までとしています。

なお、混雑緩和のために、設営時間の調整を行うことがありますので、ご協力をお願いします。

(イ) 撤収

撤収は、19 日(金)の 16:30 から 17:00 まででお願いします。

3) 出展料の支払い

請求書を6月1日(土)以降にお送りしますので、7月31日(水)までにお支払い下さい。

4) キャンセルについて

出展募集期限の4月12日(金)以降のキャンセルについては、キャンセル料(出展料金と同額)をいただきます。

新型コロナウイルスや自然災害等、出展者の責によらない開催中止の場合は、中止を決定するまでに発生した費用(開催に向けての準備諸費用)を差し引き返金いたします。

出展申込方法

下記内容を専用 Web フォームからお申し込み下さい。

<https://ehime-it.jp/2024/form/>

【申込内容】

- 申し込みセット数:
(1 セットは、セミナー枠計 4 枠=2 枠×2 日と展示スペース 1 枠)
- 出展者名(会社名):
- 所在地: 〒
- 担当者名:
- 担当者所属・役職:
- 電話番号:
- FAX 番号:
- メールアドレス:
- セミナー枠連続希望の「有り」、「無し」
- 展示コーナーの利用「有り」、「無し」
- その他の要望:

募集期限: 令和6年4月12日(金)

ただし、予定数となり次第締め切らせていただきますので、あらかじめご了承ください。